

CONVECTAIR

ALTO, MEZZO, SOLO

NOTICE D'INSTALLATION ET D'UTILISATION
POUR LES CONVECTEURS DE LA GAMME MÉLODIE
7331C, 7332C, 7334C

IMPORTANT
À conserver pour l'utilisateur

PLANIFICATION DE L'INSTALLATION :

CONVECTAIR recommande que les convecteurs soient installés par un maître électricien qualifié, en conformité avec les codes nationaux et locaux en vigueur.

1. Déterminer l'endroit où le CONVECTAIR doit être installé.
2. Une fois l'endroit choisi, s'assurer que rien ne fait obstacle à la circulation de l'air à proximité du CONVECTAIR.

INSTALLATION :

La sortie du câble d'alimentation à travers le mur doit se faire en face de la trappe de raccordement à l'arrière du CONVECTAIR, pour empêcher une longueur excessive de câble derrière l'appareil (Figure 1).

1. Libérer le dossier en desserrant les 2 vis de blocage situées sur le dessus de l'appareil et en le tirant vers le bas.
2. Tracer une ligne horizontale sur le mur à **8" (20 cm)** du sol.
3. Fixer le dossier **au dessus** de la ligne à l'aide de 4 vis introduites dans les fentes situées le plus près possible des montants verticaux.

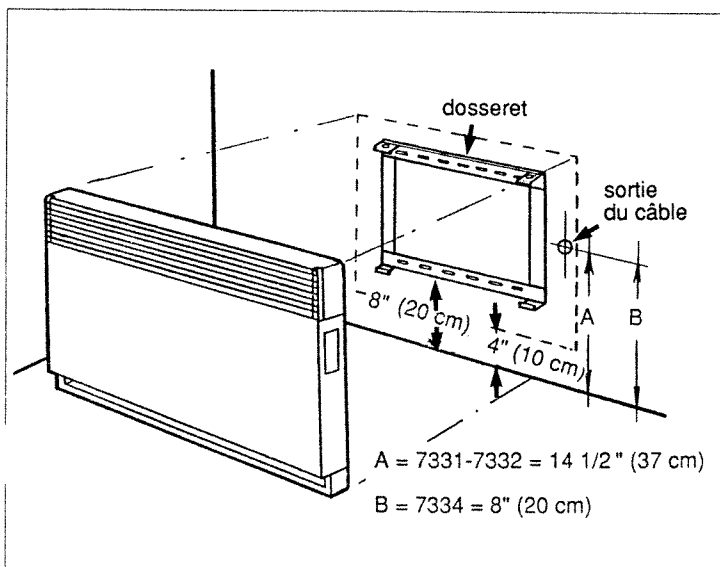

Figure 1

RACCORDEMENT ÉLECTRIQUE :

AVERTISSEMENT: L'appareil doit être relié à un circuit 208 volts ou 240 volts, 60 cycles. Couper l'alimentation avant d'effectuer les raccordements afin d'éviter tout choc électrique ou tout dommage à l'appareil.

L'accès au boîtier de raccordement peut être effectué par des trappes d'accès situées à l'arrière et sur le côté droit du CONVECTAIR (Figure 2).

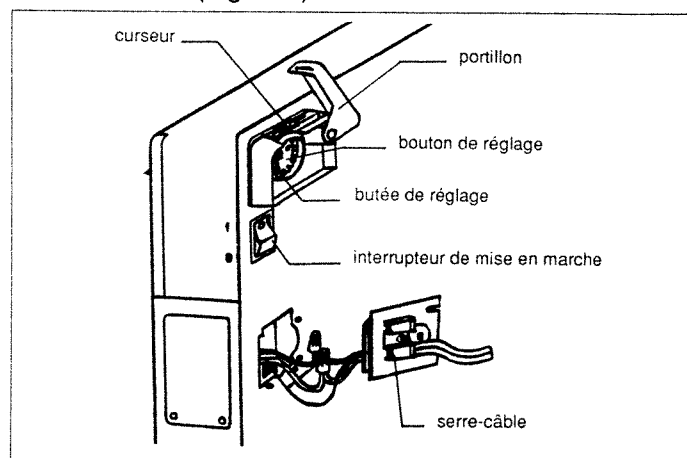

Figure 2

1. Dévisser le serre-câble et introduire une longueur de fil suffisante au raccordement (**6" minimum, 15 cm**).
2. Raccorder le fil de mise à la terre à la vis verte dans le boîtier de raccordement.
3. Raccorder les fils d'alimentation aux fils du CONVECTAIR à l'aide des connecteurs fournis.
4. Remettre soigneusement tous les fils à l'intérieur du boîtier de raccordement et refermer les trappes d'accès.
5. En tenant le haut du CONVECTAIR légèrement penché vers vous, accrocher le CONVECTAIR en introduisant les pattes du dossieret dans les fentes situées à l'arrière de l'appareil.
6. Repousser le CONVECTAIR vers le mur jusqu'à ce qu'il s'enclenche sous les vis de blocage.
7. Serrer les 2 vis de blocage situées sur le dessus du dossieret.

UTILISATION :

L'interrupteur de mise en marche est installé à l'arrière du CONVECTAIR dans le coin supérieur droit, il met l'appareil sous tension lorsqu'il est appuyé en position I.

Les états de marche ou d'arrêt du CONVECTAIR sont indiqués par le témoin lumineux situé sur l'interrupteur.

RÉGLAGE DU THERMOSTAT :

Le bouton de réglage du thermostat, situé au dessus de l'interrupteur, est accessible lorsque le portillon de protection est ouvert.

Pour régler le thermostat, ouvrez le portillon et placez le curseur au centre.

Ajustez le bouton de réglage au niveau de confort désiré (entre 19 et 23). Après environ une heure d'opération, si l'ajustement choisi n'est pas satisfaisant, tournez le bouton de réglage vers la gauche ou vers la droite pour augmenter ou abaisser la température du niveau de confort désiré.

Lorsque le niveau de confort désiré est atteint, placez le curseur vis à vis du chiffre qui se rapporte le plus possible à la température de votre confort tout en s'assurant que l'appareil module (voir FONCTIONNEMENT).

VERROUILLAGE DU BOUTON DU THERMOSTAT :

2 butées sont intégrées au bouton de contrôle du thermostat. Pour les libérer, décrocher l'appareil, utiliser des pinces en exerçant une légère rotation (Figure 2). Ces butées, placées de part et d'autre de la languette de blocage, située dans le secteur inférieur gauche sous le bouton, permettent de limiter la plage de température ou de bloquer le bouton de contrôle à un point de consigne spécifique.

FONCTIONNEMENT :

Le CONVECTAIR fonctionne par périodes de marche et d'arrêt de 25 à 30 secondes (visibles par le témoin lumineux). Le CONVECTAIR reste donc toujours tiède et la température ambiante demeure constante. En période de grand froid, il est normal que la température de l'appareil devienne plus élevée.

ENTRETIEN :

Le CONVECTAIR ne nécessite aucun entretien particulier. Pour enlever la poussière, utiliser un chiffon doux. Ne jamais employer de produits abrasifs qui risqueraient d'endommager le revêtement époxy.

Pour un meilleur rendement et une efficacité maximale de l'appareil, il est conseillé d'enlever régulièrement la poussière ainsi que les mousses qui peuvent s'accumuler sur la grille protectrice située à la base du CONVECTAIR.

REMARQUE :

Lors de la mise en marche initiale du CONVECTAIR, il est possible qu'une légère fumée se dégage de celui-ci. Ceci est normal et doit s'éliminer automatiquement au bout de 2 à 3 minutes.

SI VOTRE CONVECTAIR NE CHAUFFE PAS :

Avant d'appeler votre maître électricien, veuillez procéder à ces simples vérifications.

1. Vous assurer que le disjoncteur dans le panneau de distribution est dans la position fermée (on).
2. Vous assurer que l'interrupteur à l'arrière de l'appareil est dans la position I et ajuster le bouton de contrôle du thermostat à la position MAXI.
3. Si malgré cela, le voyant lumineux refuse toujours de s'allumer et qu'après quelques minutes aucune chaleur ne se dégage de votre CONVECTAIR, appelez votre électricien ou le centre de réparation CONVECTAIR le plus proche.

CENTRES DE RÉPARATION :

Pour connaître le centre de réparation le plus proche, veuillez communiquer avec CONVECTAIR.

Province de Québec.....1-800-361-1497

Montréal..... 514-332-5701

Autres provinces..... 1-800-463-6478

CONVECTAIR

3524, boul. Poirier, Saint-Laurent (Québec) Canada H4R 2J5

Tél.: 514-332-5701 Fax: 514-745-3166